

---

Fitting instructions

---

Make: Hyundai

---

Matrix (FC); 2001 ->

---

Type: 3991

---

Couplings class : A50-X



e11 00-3673



Torque settings for nuts and bolts (8.8)

M12  79 Nm    71 Nm (with self-locking nut)

M12 x 1.25  95 Nm

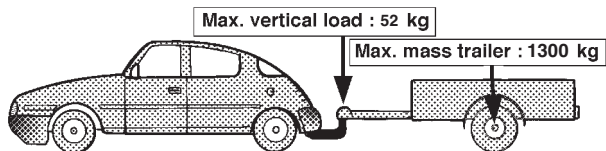

**D-Value :7.60 kN**

© 399170/21-05-2008/1

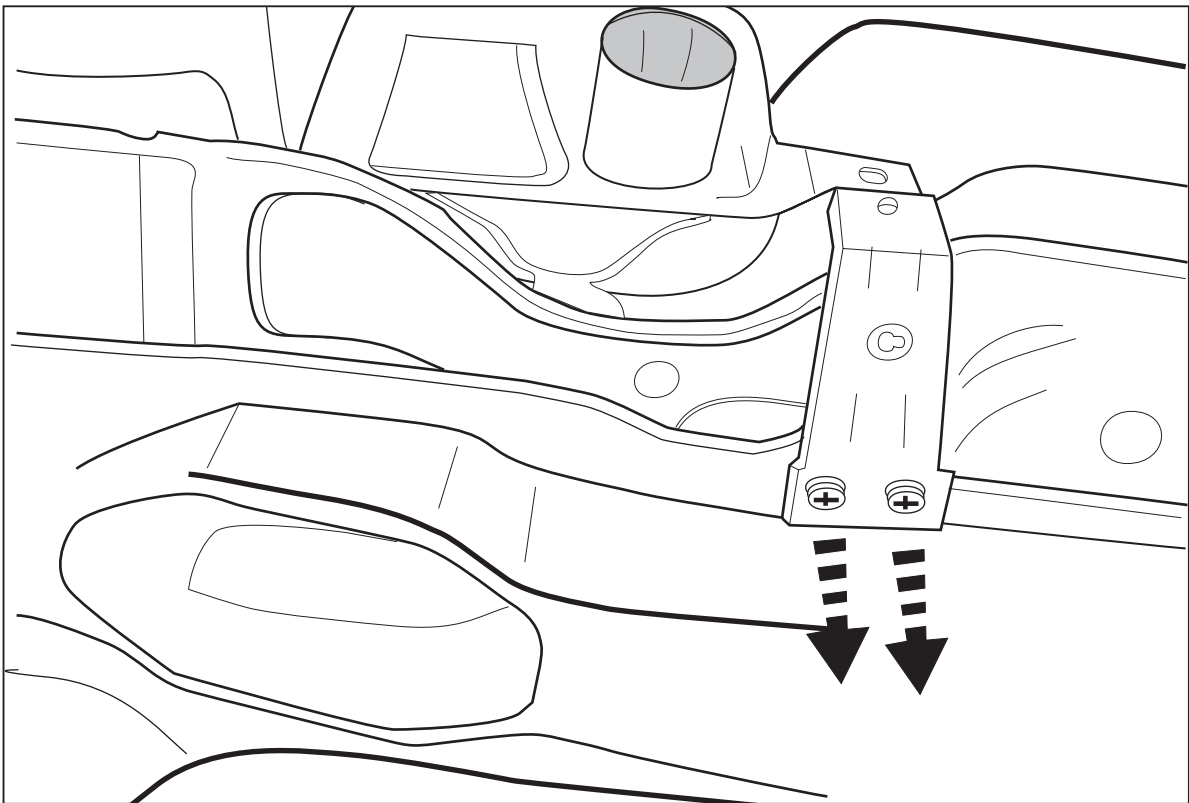
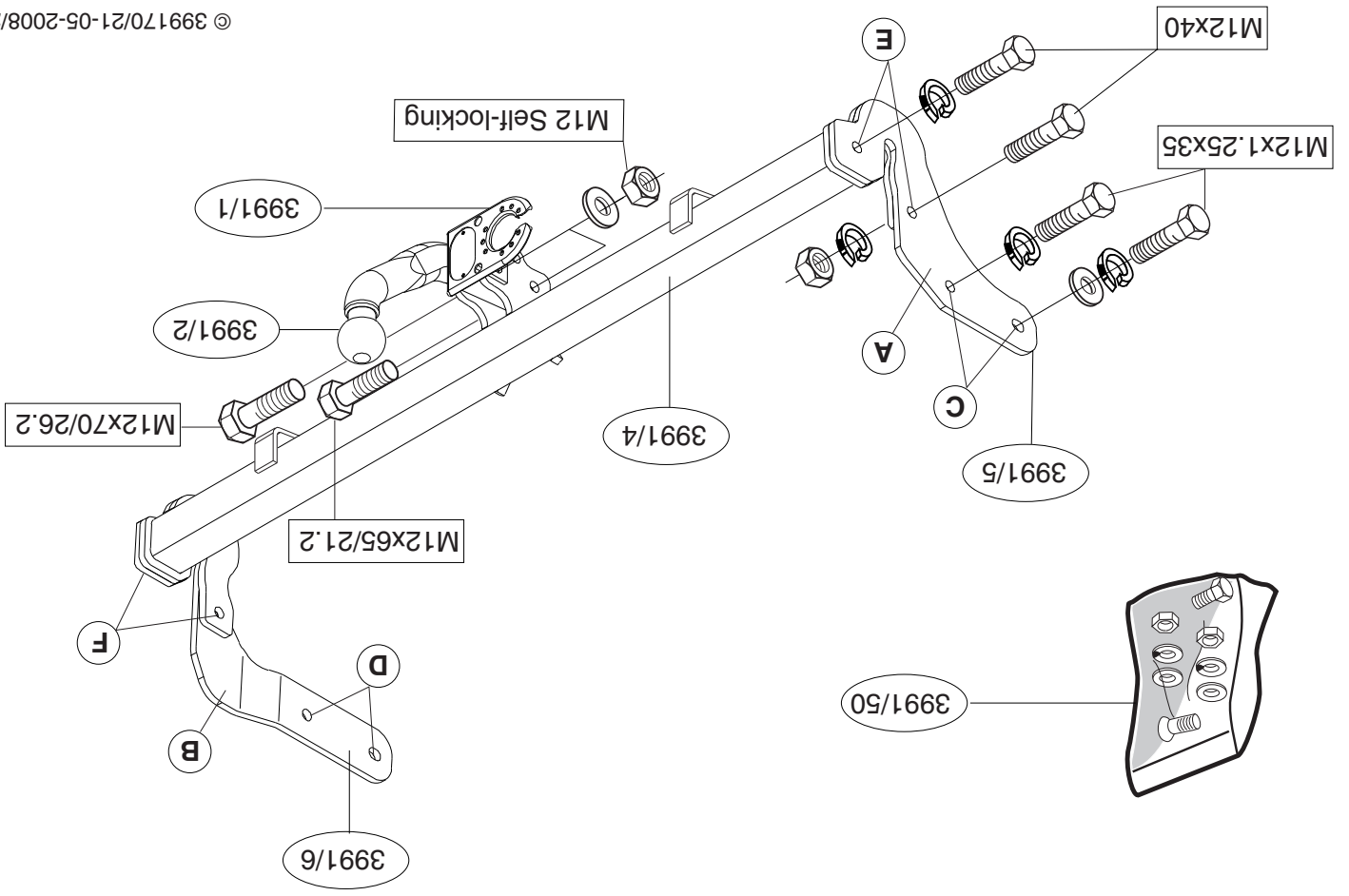

Fig.1

## NL MONTAGEHANDLEIDING:

1. Demonteer de bumper, let hierbij op de bedrading van het mistachterlicht .
2. Demonteer de bumpersteunen van het kunststof bumperbinnenwerk. Zie figuur 1. Deze bumpersteunen komen te vervallen.
3. Zaag in het midden aan de onderzijde van de bumper een deel van 75 mm breed en 15 mm diep uit.
4. Herplaats de bumper. Onderzijde nog niet bevestigen.
5. Monteer de zijplaten A en B handvast t.p.v. de punten C en D
6. Bevestig de dwarsbuis tussen de zijplaten A en B, t.p.v. de punten E en F.
7. Zet onderzijde bumper vast..
8. Monteer de kogelstang en de stekkerplaat.
9. Draai alle bouten en moeren op het voorgeschreven moment, overeenkomstig tabel, vast.

**Raadpleeg voor de montage en de bevestigingsmiddelen de schets.**

### BELANGRIJK:

- \* Indien op de bevestigingspunten een bitumen of anti-dreunlaag aanwezig is, dient deze verwijderd te worden.
- \* Vergeet de veer- en sluitringen niet.
- \* Kwaliteit bouten 8.8 ; moeren 8, of indien anders vermeld in montagehandleiding 10.9 / 10.
- \* Voor de max. toegestane massa, welke uw auto mag trekken, dient u uw dealer te raadplegen.
- \* Het is aan te bevelen om na ca. 1000 km (gebruik) de boutverbindingen volgens tabel na te trekken of te controleren.
- \* Bij het boren dient men er zorg voor te dragen, dat rem- en brandstofleidingen niet worden geraakt.
- \* Verwijder "indien aanwezig" de plastic dopjes uit de puntlasmoeren.

## GB FITTING INSTRUCTIONS:

1. Dismantle the bumper, be careful with the wiring for the rear fog light.
2. Remove the bumper supports from the plastic inner fittings. See figure 1. These bumper supports will no longer be needed.
3. On the underside of the middle of the bumper, saw out a portion measuring 75 mm wide and 15 mm deep.
4. Reattach the bumper. Do not attach the bottom side of the bumper yet.
5. Fit sideplates A and B finger-tight at points C and D.
6. Attach the cross-tube between sideplates A and B at points E and F.
7. Fix bottom side of the bumper.
8. Fit the ball-hitch and the socket plate.
9. Tighten all nuts and bolts to the torque indicated in the table.

- **For fitting instructions and attachment method, see drawing.**

### NOTE:

- \* The dealer should be consulted for possible necessary adjustment(s) "of the vehicle".
- \* Remove the insulating material from the contact area of the fitting points.
- \* All bolts are quality 8.8 - nuts 8. or when mentioned in fitting instructions 10.9 / 10.
- \* Don't forget the spring- and plain washers.
- \* Consult your dealer for the maximum tolerated pull weight and ball hitch pressure of your vehicle.
- \* It is recommendable to retighten all fixing bolts and nuts after the towbar has been in use for some 1000 km/600 miles.
- \* Do not drill through brake-or fuellines.
- \* Remove (if present) the plastic caps from the spot welding nuts.

## D MONTAGEANLEITUNG:

1. Die Stoßstange abmontieren, dabei auf die Kabel der Nebelrückleucht

© 399170/21-05-2008/3

- \* Pour un/des adaptations indispensables sur le véhicule, veuillez consulter le concessionnaire.
- \* Enlever la couche de bitume ou d'anti-tremblement qui recouvre éventuellement les points de fixation.
- \* Ne pas oublier les rondelles Crower et les rondelles de blocage.
- \* Qualité de boulons 8.8; écrou 8, ou si indiqué autrement dans les instructions de montage 10.9/10.
- \* Pour connaître le poids de traction maximum et le poids en flèche sur la rotule autorisée du véhicule, veuillez consulter votre concessionnaire.
- \* Un contrôle de la bouloonnerte doit être effectué après les 1000 premiers kilomètres de remorquage.
- \* Veiller en pergant à ne pas endommager les conduites de frein et de carburant.

**REMARQUE:**

- Consulter le croquis pour voir le montage et les moyens de fixation.
- 1. Démontez le pare-chocs en faisant attention au câblage des feux antipollard arrière.
- 2. Démontez les supports de la garniture en plastique du pare-chocs. Voir la figure 1. Ces supports seront supprimés.
- 3. Scier au milieu de la face inférieure du pare-chocs un morceau de 75 mm de large et 15 mm de profondeur.
- 4. Remettre en place le pare-chocs. Ne pas fixer tout de suite la partie inférieure du pare-chocs.
- 5. Monter les plaques latérales A et B à l'emplacement des points C et D en les serrant à la main.
- 6. Fixer le tube transversale entre les plaques latérales A et B à l'emplacement des points E et F en les serrant à la main.
- 7. Fixer la partie inférieure du pare-chocs.
- 8. Monter la barre de la rotule et la prise électrique.
- 9. Serrer tous les boulons et écrous au couple de serrage indiqué conformément au tableau.

**INSTRUCTIONS DE MONTAGE :**



- Wanych nakrętek.
  - Stosować nakrętki oraz śruby gatunkowe dostarczone w komplecie.
  - Urzeczywalać kule w czystości, oraz pamiętać o regularnym jej smarowaniu.
  - Hak holowniczy zarejestrować w stacji diagnostycznej.
- Zastosowanie się do powyższych wskazań gwarantuje Państwu bezpieczeństwo, niezawodność i sprawność naszego wyrobu przez cały okres jego użytkowania.

**PL INSTRUKCJA MONTAŻU:**

- \* Per il peso complessivo trainabile della Vostra vettura, consultate il vostro rivenditore autorizzato.
- \* È consigliabile controllare e riserrare la bulloneria dopo circa 1000 km (di uso del gancio).
- \* Praticando i fori, prestare attenzione e non danneggiare i cavi del freno e del carburante.
- \* Rimuovere, se presenti, i coperchietti in plastica dai dadi di saldatura per punto.

- 1. Zdemonstrować zderzak, uwazając przy tym na przewody tylnej lampy przeciwmieľnej.
- 2. Wymontować wsporniki zderzaka z plastikowego wyposażenia wewnętrznego zderzaka. Patrz rys. 1. Te wsporniki można zlikwidować.
- 3. Wypilować w środkowej części od spodu zderzaka odpowiednie 75 mm i 15 mm głąb.
- 4. Ponownie umieścić zderzak. Nie mocuj jeszcze dolnej części zderzaka.
- 5. Lekko umocować panele boczne A i B w punktach C i D.
- 6. Umocować poprzecznicę między płytami bocznymi A i B w punktach E i F.
- 7. Przy pomocy dolnej części zderzaka.
- 8. Zamontować drąg kuli i płytę z gniazdamy wtykowymi.
- 9. Okręcić wszytkie śruby i nakrętki do momentu obrotowego zgodnie z tabelą.

**Wskazówki:**

- Po przejechaniu 1000 km dokręć wszytkie elementy skrzecane.
- Podczas ewentualnych podwleń uwepnić się czy w pobliżu nie znajdują się przewody instalacji elektrycznej.
- Wszytkie ubytki powoki lakierowej zabezpiecz przed korzją.
- Należy wyjac ewentualne plastikowe zaslepki w punktach przyspawania.

- 2. Die Stoßstangenhalterungen von der Stoßstangeninnenverkleidung aus Kunststoff abmontieren. Vergleiche Abb. 1. Die Stoßstangenhalterungen werden nicht mehr benötigt.
- 3. Auf der Unterseite der Stoßstange in der Mitte einen 75 mm breiten und 15 mm tiefen Teil heraus schneiden.
- 4. Die Stoßstange wieder einsetzen. Die Unterseite der Stoßstange noch nicht befestigen.
- 5. Die Seitenplatten A und B halbrest bei den Punkten C und D montieren.
- 6. Die Querstange zwischen den Seitenplatten A und B bei den Punkten E und F befestigen.
- 7. Die Unterseite der Stoßstange befestigen.
- 8. Die Kugelstange und Steckdoseplatte montieren.
- 9. Alle Schrauben und Muttern gemäß den Angaben in der Tabelle festziehen.

**HINWEISE:**

- \* Für (eine) eventuell erforderliche Anpassung(en) "des Fahrzeugs" ist der Händler zu Rate zu ziehen.
- \* Im Bereich der Anlageflächen muß Unterbodenschutz, Hohlraumkonservierung (Wachs) und Antiröhnmateriale entfernt werden.
- \* Vor dem Bohren prüfen, daß keine, dort eventuell vorhandene Leitungen beschädigt werden können.
- \* Alle Bohrspäne entfernen und gebohrte Löcher gegen Korrosion schützen.
- \* Nur mitgelieferte Schrauben, Federringe und Muttern der vorgeschriebenen Güteklassen verwenden.
- \* Alle Befestigungsschrauben nach ca. 1000 km Anhängerbetrieb nachziehen.
- \* Die Kupplungskugel ist sauber zu halten und zu fetten.
- \* Entfernen Sie "falls vorhanden", die Plastikklappen von den Punktschweißmütern.
- \* Das höchstzulässige Zuggewicht und der erlaubte Kugeldruck Ihres Fahrzeugs Händler zu befragen.

burant.

\* Retirer "si présents" les embouts en plastique des écrous de soudure par point.

## S MONTERINGSINSTRUKTIONER:

1. Demontera stötfångaren. Akta de bakre dimljusens.
2. Ta av stötfångarstagen av plast från stötfångarens innanmäte. Se figur 1. Dessa stag används inte.
3. Såga ut en del på 75 mm bred och 15 mm djup ur mitten av stötfångarens undersida.
4. Sätt tillbaka stötfångaren. Montera inte stötfångarens nedre del ännu.
5. Dra åt sidopanelerna A och B lätt vid punkt C och D
6. Sätt fast korsröret mellan sidopanelerna A och B vid punkterna E och F.
7. Montera stötfångarens nedre del.
8. Montera kulstången och kontaktplattan.
9. Moment drag muttrar och skruvar enligt tabellen.

- Se detaljskissen för fästen och monteringsinstruktioner.

### OBS:

- \* Kontakta återförsäljaren om fordonet eventuellt bör modifieras.
- \* Om det finns ett bitumen- eller stötdämpande lager vid kontaktytor skall detta avlägsnas.
- \* Glöm inte fjäder- och planbrickor.
- \* Kvalitet skruvar 8.8; muttrar 8, eller om något annat anges i monteringsanvisningen 10.9/10.
- \* Kontakta din återförsäljare för ditt fordon's max. dragvikt och tillåtna kulttryck.
- \* Vi rekommenderar att se efter eller kontrollera skruvförbanden enligt tabellen efter (ett bruk av) ca 1000 km.
- \* Vid borring skall man se till att broms- och bränsleledningarna inte skadas.
- \* Avlägsna de små plastlocken - om dessa finns - från punktsvetsmuttrarna.

\* Fjern plasticpropperne "om de findes" fra de punktsvejsede møtrikker.

DENNE MONTERINGSVEJLEDNING SKAL MEDBRINGES VED SYN.

## E INSTRUCCIONES DE MONTAJE:

1. Desmontar el parachoques, prestando atención al cableado de las luces antiniebla traseras.
2. Desmontar los soportes del parachoques del armazón interior sintético del parachoques. Véase la figura 1. Dichos soportes de parachoques quedan anulados.
3. Serrar y sacar del centro del lado inferior del parachoques una parte de 75 mm de ancho y 15 mm de profundidad.
4. Volver a poner en su sitio el parachoques. No coloque todavía el lado inferior del parachoques.
5. Montar las placas laterales A y B a la altura de los puntos C y D, sin apretarlas del todo
6. Fijar el tubo transversal entre las placas laterales A y B, a la altura de los puntos E y F.
7. Coloque el lado inferior del parachoques.
8. Montar la barra de la bola y la placa enchufe.
9. Apretar todos los tornillos y tuercas observando el punto indicado en la tabla.

- Consultar el croquis para el montaje y los medios de sujeción.

### N.B.:

- \* Para (una) eventual(es) adaptación(es) 'del vehículo' consúltese al concesionario.
- \* Si en los puntos de fijación hay una capa de betún o anti-choque hay que quitarla.
- \* No se olvide de las arandelas normales y de muelle.
- \* Clase de pernos 8.8; tuercas 8, si se menciona de otro modo en la in-

## DK MONTERINGSVEJLEDNING:

1. Demonter kofangeren; pas i denne forbindelse på ikke at beskadige ledningerne til tågebaglygterne.
2. Demonter kofangerstøtterne fra kofangerens inderside af kunststof. Jævnfør fig. 1. Kofangerstøtterne anvendes ikke mere.
3. Sav midt på kofangerens underside en del på 75 mm bredde og 15 mm dybde ud.
4. Monter kofangeren. Den nederste del af kofangeren bør endnu ikke monteres.
5. Monter sidepladerne A og B manuelt ved punkterne C og D.
6. Monter tværstangen mellem sidepladerne A og B ved punkterne E og F. Monter kofangeren igen.
7. Monter den nederste del af kofangeren.
8. Monter kuglestangen og kontaktpladen.
9. Spænd alle bolte og møtrikker med det rette torsionsmoment ifølge tabellen.

Jævnfør tegningen i forbindelse med montagen og montage materialet.

### BEMÆRK:

- \* Kontakt forhandleren i forbindelse med eventuelle påkrævede ændring(er) på køretøjet.
- \* Undervognsbehandlingen skal fjernes de steder hvor trækket ligger an mod bilen.
- \* Efter montering af træk forsegles undervogns-behandlingen omkring anlægsstederne.
- \* Brink træk er fremstillet i henhold til bilfabrikanternes foreskrifter.
- \* Brink træk skal boltes fast, svejsning må ikke forekomme.
- \* Husk fjeder- og planskiver.
- \* Kontakt Deres forhandler for oplysninger om den maksimale trækraft og det tilladte kugletryk.
- \* Kugelbolten er ISO Std. 1103
- \* Anbefalet : Efter ca. 1000 km, efterspænd bolte og møtrikker

© 399170/21-05-2008/5

strucción de montaje 10.9/10.

- \* Consulte a su concesionario para el peso máximo de tracción y la presión de la bola admitida de su vehículo.
- \* Se recomienda después de aprox. 1000 km. (de uso) que se verifique o controle la unión de pernos, según el cuadro.
- \* Retirar, si presentes, los capuchones de plástico de las tuercas de soldadura por punto.

## I ISTRUZIONI PER IL MONTAGGIO:

1. Smontare il paraurti, facendo attenzione al cablaggio dell'antinebbia posteriore.
2. Smontare i sostegni dall'interno in plastica del paraurti. Vedi figura 1. I sostegni non dovranno più essere montati.
3. Segare via dalla parte centrale inferiore del paraurti un pezzo largo 75 mm e profondo 15 mm.
4. Rimontare il paraurti. Non fissate ancora la parte inferiore del paraurti.
5. Montare i pannelli laterali A e B avvitando manualmente i dispositivi di fissaggio nei punti C e D.
6. Fissare la traversa tra i pannelli laterali A e B, in corrispondenza dei punti E ed F.
7. Fissate la parte inferiore del paraurti.
8. Montare l'asta della sfera e la piastra di collegamento.
9. Serrare tutti i dadi e bulloni alle coppie di serraggio indicate in tabella.

- Consultare il disegno per il montaggio ed i dispositivi di montaggio da usare.

### N.B.

- \* Per eventuali necessari adattamenti "del veicolo" si consiglia di consultare il fornitore.
- \* Rimuovere lo strato di materiale isolante dai punti d'attacco.
- \* Qualità dei bulloni 8.8 - dadi 8 salvo altre istruzione (vedi istr. di montaggio 10.9/10).
- \* Non dimenticare di interporre le apposite rondelle.

© 399170/21-05-2008/6