

---

Fitting instructions

---

Make: Suzuki

---

Grand Vitara 5drs; 2005->

---

Type: 4447

---

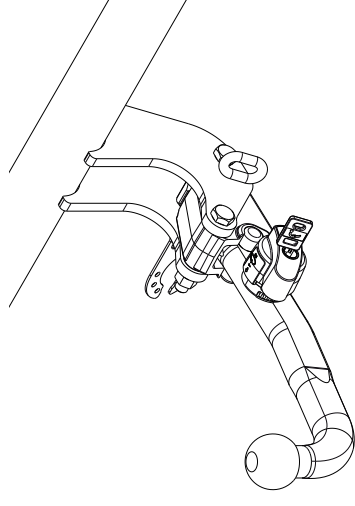

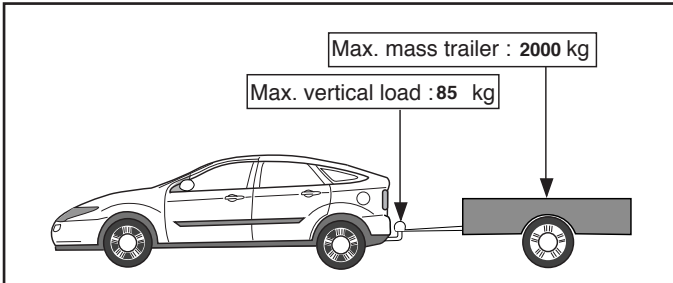
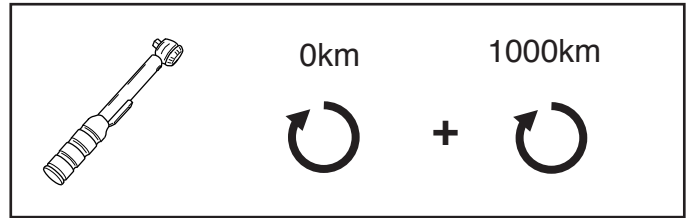
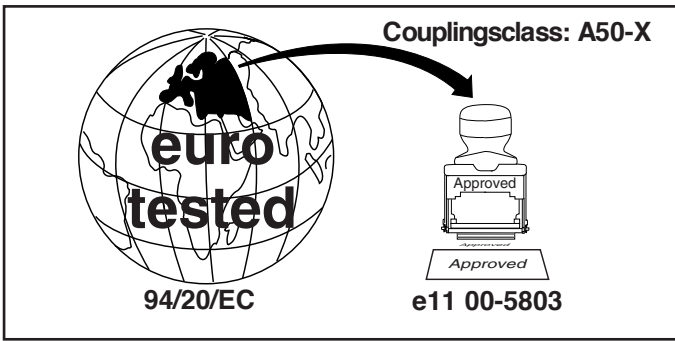

**D-Value: 10,5 kN**



© 444770/04-06-2010/1

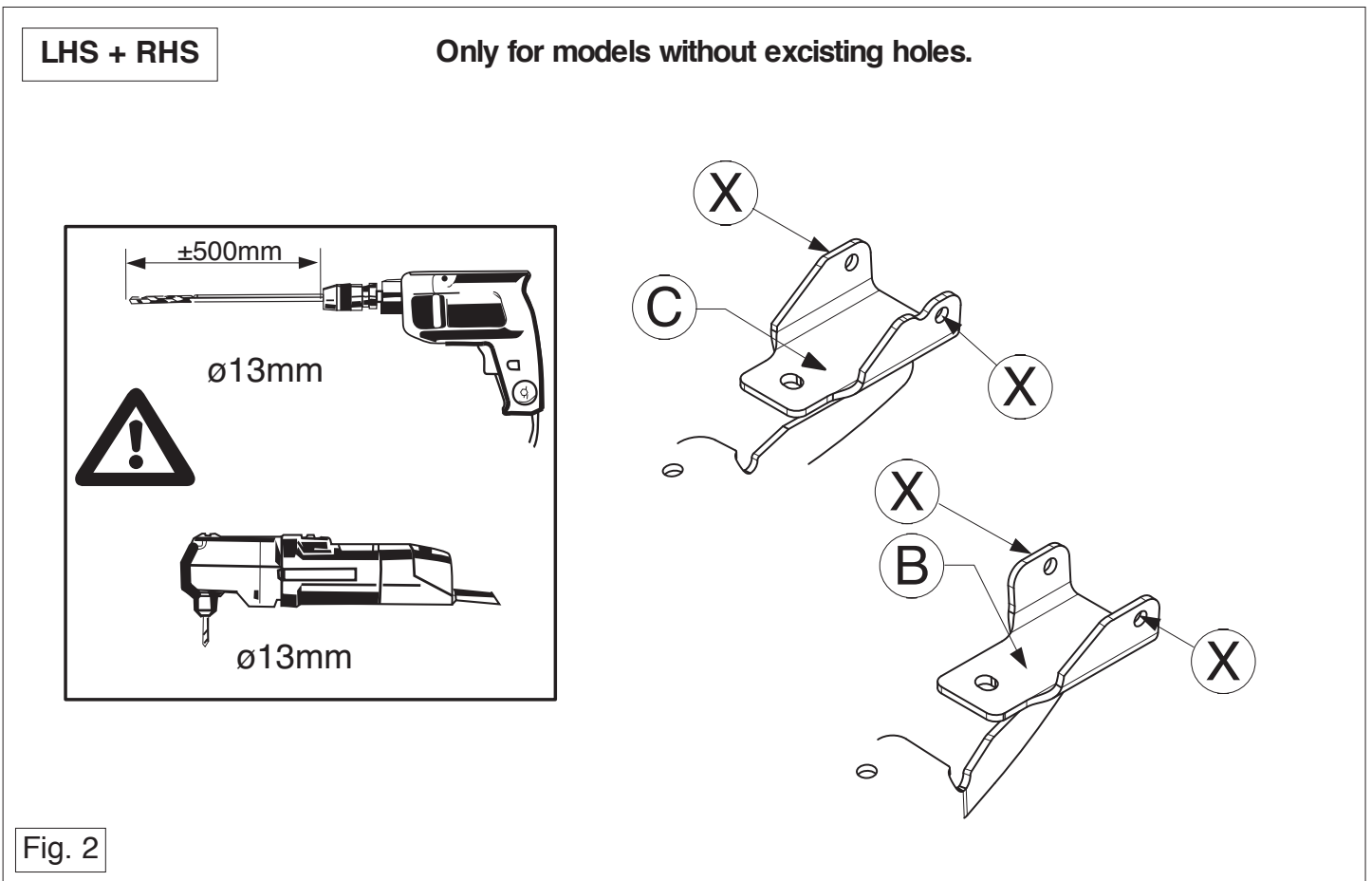

Fig. 2

© 444770/04-06-2010/14

Only for models without existing holes.

LHS + RHS

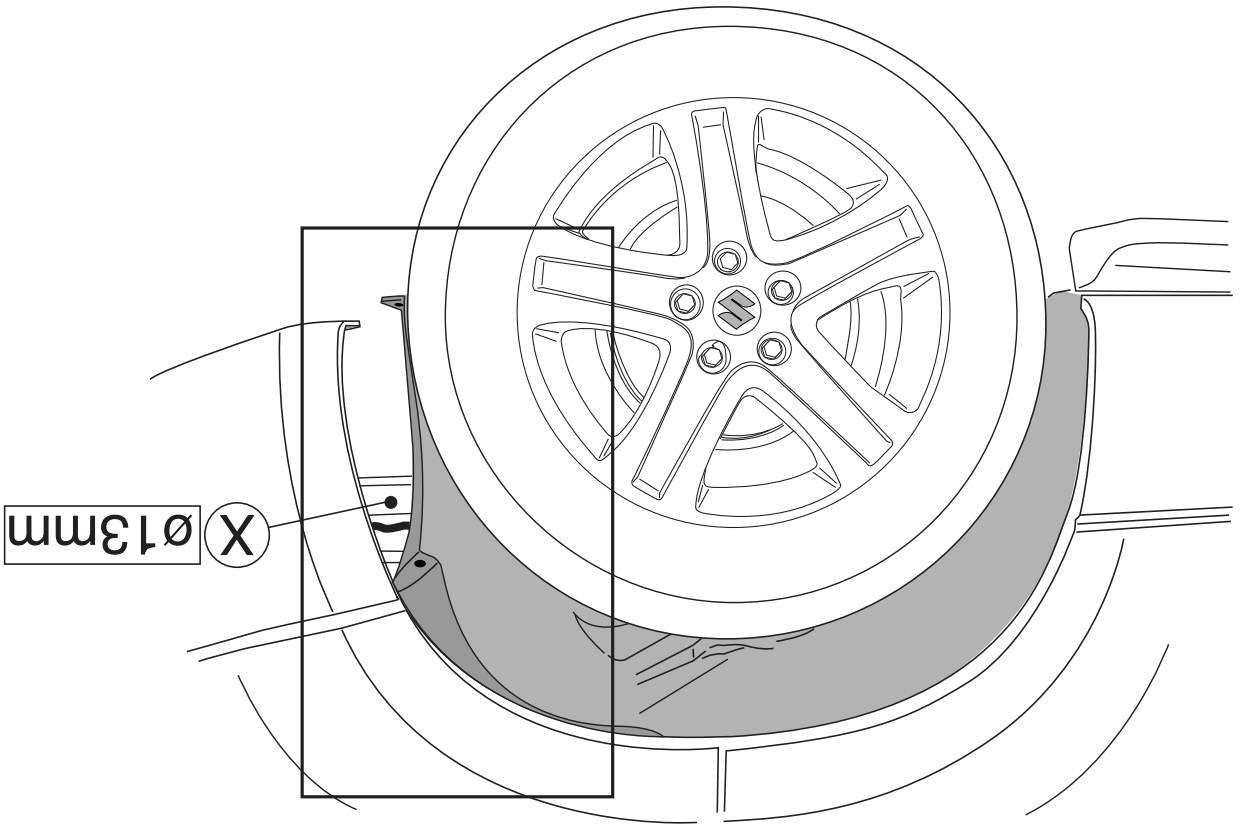
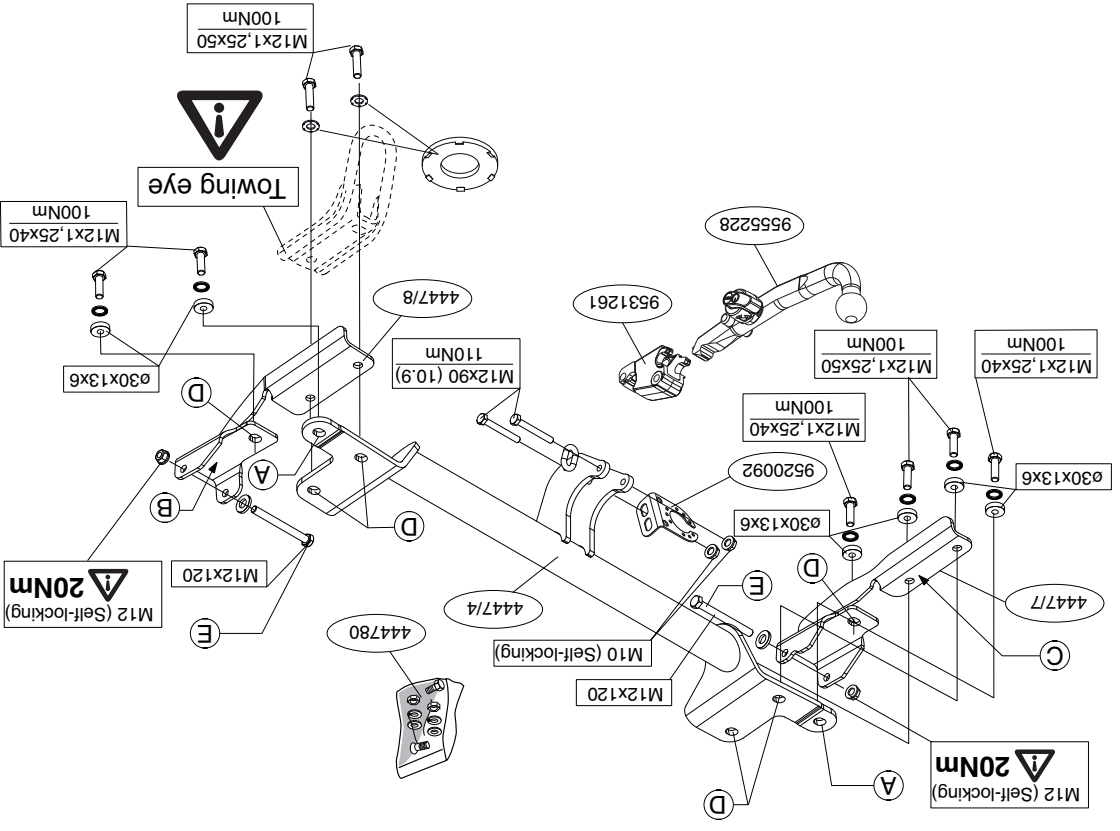
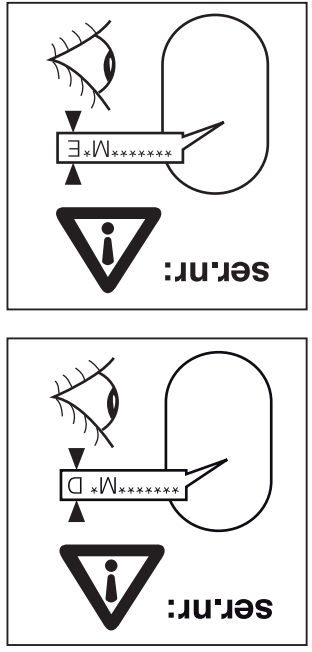
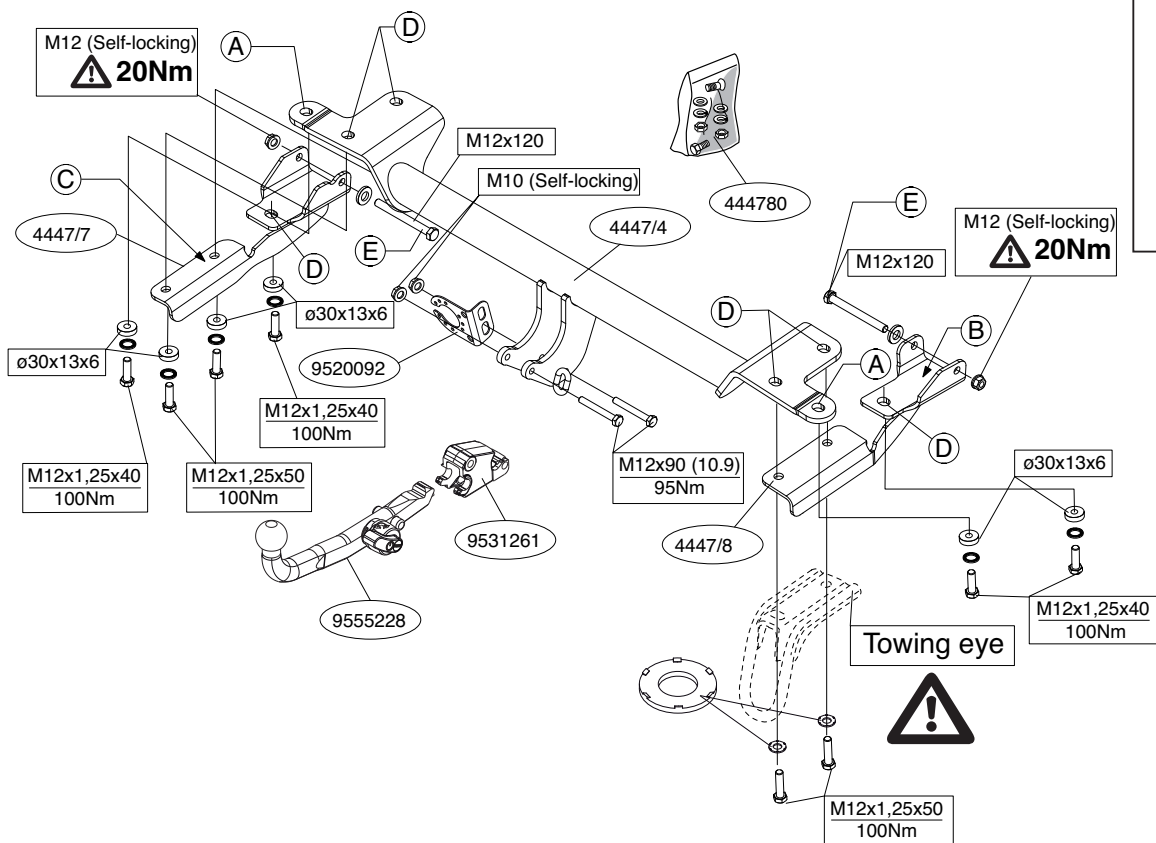

Fig. 1





© 444770/04-06-2010/3

1. Снять буксировочное ухо.
2. Снять последний глушитель выхлопа.
3. Частично снять противогрязевые щитки в надколесных дугах, чтобы облегчить доступ к рабочей зоне (см. рис. 1).
4. Выпилить из бампера в середине снизу часть размером 75 мм шириной и 75 мм глубиной.
5. Установить буксирный крюк в точках А.
6. Поставить опоры В и С в точках D.
7. Просверлить отверстия X диаметром 13 мм. См. рисунок 2.
8. Вставить болты Е (2х М12х120) в только что просверленные отверстия.
9. Установить корпус с шаром, вместе со штепсельной платой, шайбами и самоконтрающимися гайками.
10. Затянуть все болты и гайки в соответствии со значениями, указанными в таблице.
11. Закрепить противогрязевые щитки в надколесных дугах.
12. Установить снятые ранее детали.

Для инструкций по снятию и установке деталей автомобиля, обращайтесь к руководству для работников гаражей.

Информацию о монтаже и средствах крепления вы найдете в схеме.

Для инструкций по установке и снятию съемного крюка с шаром, обращайтесь к прилагаемому руководству по монтажу.

#### ВНИМАНИЕ:

- \* Если потребуются изменения конструкции транспортного средства, следует посоветоваться с дилером автомобиля.
- \* Если в точках прикрепления имеется слой битума или противозащитной материал, его следует удалить.
- \* Сведения о максимально допустимой массе буксируемого прицепа Вы можете получить у дилера автомобиля.
- \* При сверлении следите за тем, чтобы не задеть электропроводку и линии тормозной цепи и подачи горячего.
- \* Удалите (если они имеются) пластмассовые затычки из приваренных гаек.
- \* После монтажа крюка следует хранить настоящее руководство в комплекте с технической документацией автомобиля.
- \* Фирма Thule не отвечает за ущерб, являющийся прямым или косвенным след-

ствием неправильного монтажа, в том числе использования неподходящих инструментов и применения иного способа монтажа или других средств, чем предписано в инструкции, либо неправильного истолкования настоящей инструкции по монтажу.

© 444770/04-06-2010/12

See the assembly manual supplied for instructions on fitting the removal. For fitting instructions and attachment method, see drawing. For dismantling and fitting the vehicle parts, see the site handbook.

1. Remove the towing eye.
2. Remove the back exhaust silencer.
3. Loosen the mud guards in the wheel casings on one side to gain better access see figure 1.
4. On the underside of the middle of the bumper, saw out a portion measuring 75mm wide and 75mm deep.
5. Fit the tow bar at points A.
6. Place supports B and C at points D.
7. Drill 13-mm. holes in X. See figure 2.
8. Place bolts E (2x M12x120) in the newly drilled holes.
9. Fit the ball housing, including socket plate.
10. Tighten all nuts and bolts to the torque indicated in the table.
11. Attach the mud guards to the wheel casings.
12. Fit the section removed.

Before you start the fitting you must check the type plate to determine which sketch, in the fitting instruction, is applicable.

Please note : When fitting the tow bar components please take account of the existing wiring!

### GB FITTING INSTRUCTIONS:

- \* Bij het boren dient men er zorg voor te dragen, dat electriciteits-, rem- en brandstofdleidingen niet worden geraakt.
- \* Verwijder "indien aanwezig" de plastic dopjes uit de puntlasmoeien.
- \* Deze handleiding dient na montage bij de voertuigpapieren gevoegd te worden.
- \* Thule is niet aansprakelijk voor de schade die het direct of indirect gevolg is van onjuiste montage, daaronder begrepen gebruik van niet-geschiedte gereedschappen en het gebruik van andere dan de voorgescreven montagewijze en middelen, dan wel onjuiste interpretatie van dit onderhavig montagevoorschrift.

Внимание! При монтаже детали буксирного крюка следите за тем, чтобы не были повреждены имеющиеся провода.

Перед тем, как начинать монтаж, проверьте таблицу с типом изделия для того, чтобы определить какую именно из иллюстраций в инструкции по установке можно использовать.

### RUS РУКОВОДСТВО ДЛЯ МОНТАЖА:

- \* A felszerelés után az útmutatót Certizzük a gépjármű papírjaival együtt.
- \* A Thule nem vállal felelősséget a nem megfelelő szerelésből következően előidézett károkokért. Ez vonatkozik a nem megfigyelt szerelésre is.
- \* Amennyiben pontthegyeszettel rögzített anyákkal találkoznunk, vegyük le a rozsdamentesítő anyag-szerekkel.
- \* Fűrés során ügyeljünk arra, hogy elkerüljük az elektromos, a fém- és az üvegtárgyak károsodását.
- \* A jármű által maximálisan vontatható megengedett teher mértékétől tájékozódjunk kereskedőnkkel.
- \* Amennyiben a csatlakozási pontok bitűmennei, vagy zárszakkentés anyosztást kereskedőnkkel.
- \* Amennyiben a gépkocsin módosításra van szükség, kérjünk felvilágosítást a módosításra vonatkozóan.

### FONTOS

- Az eltávolításra kerülő alkatrészek összeillesztése érdekében, lásd a munkalevelet.
- Az összeillesztési utasítás és a csatlakozási eljárás érdekében, lásd a rajtot.
- Az eltávolított gómbondszert összezerelésre érdekében, lásd az összezerelési kézikönyvet.

11. Helyezze vissza a sárvédőt a kerékházra.
12. Helyezze vissza az eltávolított elemet.

varónymatékig.

- \* Voor eventueel noodzakelijke aanpassing(en) "van het voertuig" dient men de dealer te raadplegen.
- \* Indien op de bevestigingspunten een bitumen of anti-dreunlaag aanwezig is, dient deze verwijderd te worden.
- \* Voor de max. toegestane massa, welke uw auto mag trekken, dient u uw dealer te raadplegen.

### BELANGRIJK:

Raadpleeg voor montage en bevestigingsmiddelen de schets. Werkplaats handboek. Raadpleeg voor demontage en montage van voertuig onderdelen het teem de bijgevoegde montagehandleiding.

1. Demonteer het sleepoog.
2. Demonteer de achterste uitlaatdemper.
3. Maak de moddervangsers in de wielkasten aan één kant los om er beter bij te kunnen komen zie figuur 1.
4. Zaag in het midden aan de onderzijde van de bumper een deel van 75 mm breed en 75 mm diep uit.
5. Monteer de trekhaak t.p.v. de punten A.
6. Plaats de steunen B en C t.p.v. De punten D.
7. Boor de gaten X rond 13 mm door. Zie figuur 2.
8. Plaats de bouten E (2x M12x120) in de zojuist geboorde gaten.
9. Monteer het kogelhuis inclusief stekkerplaat.
10. Draai alle bouten en moeren overeenkomstig tabel vast.
11. Bevestig de moddervangsers in de wielkasten.
12. Monteer het verwijderde.

Voordat u met de montage begint dient u op het typeplaatje te kijken welke schets, in de handleiding, van toepassing is.

Let op! : Bij montage van de trekhaakonderdelen dient men de aanwezig bedrading in acht te nemen!

### NL MONTAGEHANDLEIDING:

1. Távoítsa el a vontatószemet.
2. Távoítsa el a hátsó kipufogódobot.
3. A kormánybód hozzáferés érdekében lazítsa meg a kerékház sárvédőjét az egyik oldalán Lásd 1. ábra.
4. Az útköze közepének alsó részén, fűrészeljen ki egy 75mm széles és 75mm mély darabot.
5. Csatolja fel a vontatórudat az A-val jelölt pontokbaan segítségével.
6. Helyezze el a B és C támaszokat a D pontoknál.
7. Furjon 13 mm átmérőjű lyukakat X-be. Lásd az ábrát 2.
8. Helyezze az E csavarokat (2 x M12 x 120) az új furatokba.
9. Illéssze fel a gömbházat, az illesztélemekkel együtt.
10. Szorítsa be az összes anyát és csavart a táblában feltüntetett csavarokkal.

Mielőtt rögzítene az eszköz, ellenőrizze a típus táblát, hogy a rögzítési útmutató alapján melyik ábra alkalmazandó.

Figyelem! : A vontatószeköz elemek összerakásánál vegye figyelembe a már megjelölt kábelezést.

### H SZERELÉSI ÚTMUTATÓ:

- \* Amennyiben a gépkocsin módosításra van szükség, kérjünk felvilágosítást a módosításra vonatkozóan.
- \* Amennyiben a csatlakozási pontok bitűmennei, vagy zárszakkentés anyosztást kereskedőnkkel.
- \* Amennyiben a csatlakozási pontok bitűmennei, vagy zárszakkentés anyosztást kereskedőnkkel.
- \* A jármű által maximálisan vontatható megengedett teher mértékétől tájékozódjunk kereskedőnkkel.
- \* Fűrés során ügyeljünk arra, hogy elkerüljük az elektromos, a fém- és az üvegtárgyak károsodását.
- \* Amennyiben pontthegyeszettel rögzített anyákkal találkoznunk, vegyük le a rozsdamentesítő anyag-szerekkel.
- \* A felszerelés után az útmutatót Certizzük a gépjármű papírjaival együtt.
- \* A Thule nem vállal felelősséget a nem megfelelő szerelésből következően előidézett károkokért. Ez vonatkozik a nem megfigyelt szerelésre is.
- \* Amennyiben a csatlakozási pontok bitűmennei, vagy zárszakkentés anyosztást kereskedőnkkel.
- \* Amennyiben a gépkocsin módosításra van szükség, kérjünk felvilágosítást a módosításra vonatkozóan.

### DŰLETTE

\* Pokud je potřeba provést na voze úpravy, obraťte se na svého prodejce.

\* Pokud je místo montáže opatřeno asfaltovým nátěrem nebo vrstvou nátěru snižující hluk, obraťte je.

\* Pro informaci o maximálním nákladu povoleném k tažení se obraťte na svého prodejce.

\* Pokud je místo montáže opatřeno asfaltovým nátěrem nebo vrstvou nátěru snižující hluk, obraťte je.

ble ball system.

#### NOTE:

\* **Should this installation process entail the cutting of the bumper – conformation MUST be obtained by the installation engineer of the customer's acceptance prior to completion. Thule Towing Systems do not accept responsibility for any matters arising as a result of this miscommunication.**

\* **All measurements are in mm!**

\* The dealer should be consulted for possible necessary adjustment(s) "of the vehicle".

\* Remove the insulating material from the contact area of the fitting points.

\* Consult your dealer for the maximum tolerated pull weight and ball hitch pressure of your vehicle.

\* **Do not drill through electrical-, brake- or fuellines.**

\* Remove (if present) the plastic caps from the spot welding nuts.

\* This fitting instruction has to be enclosed in the vehicle documents after fitting the towbar.

\* Thule is not liable for damage caused directly or indirectly by incorrect assembly, including the use of unsuitable tools, the use of other assembly methods and means than the ones outlined, and the incorrect interpretation of these assembly instructions.

#### D MONTAGEANLEITUNG:

**Achtung!** Bei der Montage der Elemente der Anhängervorrichtung ist auf die vorhandene Verdrahtung zu achten!

**Vor Beginn des Einbaus ist anhand der Typplakette der Anhängerkupplung festzustellen welches Bild in der Einbauanleitung maßgebend ist.**

1. Die Abschleppöse abmontieren.
2. Den hintersten Auspuff-Schalldämpfer abmontieren.
3. Die Schmutzfänger in den Radkästen auf einer Seite lösen, um einen besseren Zugang zu erhalten (siehe Abb. 1).

#### SF ASENNUSOHJEET:

**Huom.:** Huomioi vetokoukun komponenttien asennuksen yhteydessä olemassa oleva johdotus.

**Ennen asennusta, selvitä tyyppikilvestä, mikä asennusohjeen piirros koskee kyseistä autoa**

1. Irrota vetorengas.
2. Irrota takimmainen pakoputken äänenvaimennin.
3. Irrota roiskeläpät pyöränkoteloiden toisella puolella, jotta voit suorittaa asennuksen paremmin (ks. kuva 1).
4. Sahaa irti puskurin alaosan keskiväliltä 75mm leveä ja 75mm syvä osa.
5. Kiinnitä vetokoukku kohtiin A.
6. Aseta kiinnikkeet B ja C kohtiin D.
7. Poraa reiät X, joiden halkaisija on 13 mm. Ks. kuva 2.
8. Aseta ruuvit E (2 x M12x120) juuri porattuihin reikiin.
9. Kiinnitä kuulakotelo sekä pistorasialevy.
10. Kiristä kaikki pultit ja mutterit taulukon mukaisesti.
11. Kiinnitä roiskeläpät pyöränkoteloihin.
12. Kiinnitä irrotetut osat.

**Ajoneuvon osien purkamis- ja asennusohjeet, ks. työpaikalla käytetty käsi-kirja.**

**Asennus- ja kiinnitysohjeet, ks. piirros.**

**Irrotettavan kuulajärjestelmän asennus- ja purkamisohjeet, ks. oheinen asennusopas.**

#### TÄRKEÄÄ:

- \* "Ajoneuvoa" koskevasta mahdollisesta tarpeellisesta sovellutuksesta/sovellutuksista on kysyttävä neuvoa jälleenmyyjältä.
- \* Mikäli kiinnityskohdissa on bitumi- tai tärinäestokerros, se on poistettava.
- \* Auton vetämää sallittua enimmäiskuormitusta on tiedusteltava jälleenmyyjältä.

4. Auf der Unterseite der Stoßstange in der Mitte einen 75mm breiten und 75mm tiefen Teil ausschneiden.
5. Die Anhängervorrichtung bei den Punkten A montieren..
6. Die Halterungen B und C bei den Punkten D einsetzen.
7. Die Löcher X mit einem Durchmesser von 13 mm durchbohren siehe Abb. 2.
8. Die Schrauben E (3 x M12x120) in die soeben gebohrten Löcher einsetzen.
9. Das Kugelgehäuse einschließlich Steckdosenplatte montieren.
10. Alle Schrauben und Muttern gemäß den Angaben in der Tabelle festziehen.
11. Die Schmutzfänger in den Radkästen befestigen.
12. Das Entfernte montieren.

**Für die Demontage und Montage von Fahrzeugteilen das Werkstatt-Handbuch zu Rate ziehen.**

**Für die Montage und die Befestigungsmittel die Skizze zu Rate ziehen.**

**Für die Montage und Demontage des abnehmbaren Kugelsystems die beiliegende Montageanleitung zu Rate ziehen.**

#### HINWEISE:

- \* Für (eine) eventuell erforderliche Anpassung(en) "des Fahrzeugs" ist der Händler zu Rate zu ziehen.
- \* Im Bereich der Anlageflächen muß Unterbodenschutz, Hohlraumkonservierung (Wachs) und Antidröhnmaterial entfernt werden.
- \* **Vor dem Bohren prüfen, daß keine, dort eventuell vorhandene Leitungen beschädigt werden können.**
- \* Alle Bohrspäne entfernen und gebohrte Löcher gegen Korrosion schützen.
- \* Entfernen Sie "falls vorhanden", die Plastikkappen von den Punktschweißmuttern.
- \* Für das höchstzulässige Zuggewicht und der erlaubte Kugeldruck Ihres Fahrzeugs ist IhrHändler zu befragen.
- \* Die Quetschmuttern müssen nach einem späteren lösen der Muttern gegen neue ausgetauscht werden, da ansonsten die Sicherungswirkung nicht mehr garantiert ist!

© 444770/04-06-2010/5

#### CZ POKYNY K MONTÁŽI:

**Upozornění!** Při montáži přívěsného zařízení neopomeňte kabeláž.  
**Před instalací je nutno zkontrolovat typový štítek, abyste zjistili, který nářez v pokynech pro instalaci máte použít.**

1. Odstraňte tažnou tyč.
2. Odstraňte zadní tlumič výfuku.
3. Na jedné straně povolte blatníky v krytu kola, abyste získali lepší přístup viz obrázek 1.
4. Ve spodní části středu nárazníku odřízněte část o rozměrech 75mm šířky a 75mm hloubky.
5. Připevněte tažnou tyč v bodech A.
6. Umístěte podpěry B a C v bodech D.
7. Vyvrtejte 13-mm otvory v in X. Viz schéma 2.
8. Do nově vyvrtných otvorů vložte šrouby E (2x M12x120).
9. Připevněte kryt tažné koule včetně zásuvkové destičky se zásuvkou.
10. utáhněte všechny matice a šrouby kroutivou silou uvedenou v tabulce.
11. Ke krytům kol připevněte blatníky.
12. Připevněte odstraněnou část.

**Před demontáží a montáží částí vozidla konzultujte montážní příručku. Montážní pokyny a metoda připevnění dle náčrtu.**

**Před montáží vyměnitelného systému tažné koule konzultujte montážní manuál.**

© 444770/04-06-2010/10

1. Avlägsna dragkroken.
2. Demontera avgasrörets bakersta dämpare.
3. Lossa stänkskärmarerna i hjulhusen på en sida för bättre åtkomst se figur 1.
4. Säg ut en del på 75mm bred och 75mm djup ur mitten av stötfångaren under sida.
5. Montera dragkroken vid punkterna A.
6. Placera stöden B och C vid punkterna D.
7. Borra 13 mm hål i X. Se figur 2.
8. Placera bultarna E (2x M12x120) i de nyborrade hålen.

**Observera!** : Beakta befintliga kablar när du fäster dragkrokskomponenterna!

**För du startar monteringen måste du kontrollera typskylten för att kunna bedöma vilken skiss i monteringsanvisningen som skall användas.**

## S MONTERINGSANVISNINGAR:

- \* Thule decline toute responsabilité pour les dommages qui pourraient résulter de l'attelage.
  - \* Cette notice de montage doit être conservée à bord du véhicule après par point.
  - \* Retirer "si présents" les embouts en plastique des écrous de soudure afin et de carter.
  - \* Veiller en perçant à ne pas endommager les conduites de électrique, de l'huile autorisée du véhicule, veuillez consulter votre concessionnaire.
  - \* Pour connaître le poids de traction maximum et le poids en fiche sur la tuellement les points de fixation.
  - \* Enlever la couche de bitume ou d'anti-tremblement qui recouvre éventuellement les points de fixation.
  - \* Pour un/des adaptations indispensables sur le véhicule, veuillez consulter le concessionnaire.
- REMARQUE:**

- Zastosowanie się do powyższych wskazań gwarantuje Państwu bezpieczne i trwałe użytkowanie.
  - \* Firma Thule nie ponosi odpowiedzialności za straty poniesione podczas montażu lub bezposrednio na skutek niewłaściwego montażu, w tym użycia niewłaściwych narzędzi i sposobów montażu niezgodnych z instrukcją, oraz niezastosowanie się do treści instrukcji.
- Wskazówki:**
- Po przejechaniu 1000 km dokręć wszystkie elementy skrzepne.
  - Podczas ewentualnych odwróć sięczy w pobliżu nie znajdują się przewody instalacji elektrycznej, przewody hydrauliczne lub przewoddy paliwowe.
  - Wszystkie ubytki powłoki lakierowej zabezpieczyć przed korozją.
  - Należy wyjąć ewentualne plastikowe zaślepki w punktach przyspawanych nakrętek.
  - Stosować nakrętki oraz śruby gatunkowe dostarczone w komplecie.
  - Utrzymać kulię czystą ci, oraz pamiętać o regulowaniu jej smarowaniu.
  - Hak holowniczy zarejestrować w stacji diagnostycznej.

**Co do montażu i montowania części pojazdu zapoznać się z podrozdziałem warsztatowym.**

**Co do montażu i środków montażowych zapoznać się ze schematem.**

**Co do montażu i demontażu zderzaka montażu z zacięciem.**

1. Zamontować to co zostało usunięte.
11. Umocować chłapaczę we wnękach na kota.
10. Dokręć wszystkie śruby i nakrętki zgodnie z tabelą.
9. Zamontować obudowę kuli wraz z płytą z gniazdem wtykowym.
8. Umieścić śruby E (2x M12x120) w wywierconych otworach.
7. Wywiercić otwory X dookoła 13 mm. Patrz rysunek 2.
6. Umieścić wsporniki B i C w punktach D.
5. Zamontować hak holowniczy w punktach A.

ci 75mm i 75mm w głąb.

**Pour le montage et le démontage des pièces du véhicule, consulter la notice du fabricant.**

**Consulter le croquis pour voir le montage et les moyens de fixation.**

**Pour le montage et le démontage de la rotule amovible, consulter la notice de montage jointe.**

1. Démontez l'anneau de remorquage.
2. Démontez l'échappement du silencieux arrière.
3. Pour un accès plus aisé, détachez d'un côté les pare-boue dans les ailes voir la figure 1.
4. Scier au milieu de la face inférieure du pare-chocs un morceau de 75mm de large et 75mm de profondeur.
5. Fixer l'attache-remorque à l'emplacement des points A.
6. Positionner les supports B et C à l'emplacement des points D.
7. Percer les trous X de 13 mm de diamètre. Voir la figure 2.
8. Positionner les boulons E (2x M12x120) dans les trous venant d'être percés.
9. Monter le logement de la rotule y compris la prise électrique.
10. Serrer tous les boulons et écrous conformément au tableau.
11. Remonter les pare-boue dans les ailes des roues.
12. Monter ce qui a été retiré.

**Attention!** : Veuillez à respecter le câblage existant lors du montage des pièces de l'attache-remorque!

**Avant de commencer le montage veuillez vérifier la plaque signalétique de l'attelage afin de déterminer la figure correspondante dans la notice de montage.**

## F INSTRUCTIONS DE MONTAGE:

\* Thule haftet nicht für Schäden, die als direkte oder indirekte Folge einer nicht ordnungsgemäßen Montage auftreten, darunter fallen auch die Benutzung von ungeeigneten Werkzeugen, andere als die vorgeschriebenen Montageaufreihen und Montagemittel sowie eine fehlerhafte Interpretation der betreffenden Montageanweisung.

1. Zdemontować pierście holowniczy.
2. Zdemontować ostatni tłumik wydechowej.
3. Poluzować chłapaczę z jednej strony we wnękach na kota, aby ułatwić sobie dostęp, patrz rys. 1.
4. Wypilować w środkowej części od spodu zderzaka odcinek szerokości 75 mm i 75 mm w głąb.

**Uwaga!** : Przy montażu elementów haka holowniczego należy pamiętać o kablowaniu!

**Przed rozpoczęciem montażu sprawdź tabliczkę znamionową, żeby ustalić, który z szablionów znajdujących się w instrukcji montażowej należy wykorzystać.**

## PL INSTRUKCJA MONTAŻU:

- \* Thule non può essere ritenuta responsabile per eventuali danni diretti al veicolo dopo l'installazione del gancio.
  - \* Questa istruzione di montaggio deve essere allegata ai documenti del punto.
  - \* Rimuovere, se presenti, i coperschietti in plastica dai dadi di saldatura per cavi del freno e i condotti del carburante.
  - \* Praticando i fori, prestare attenzione a non danneggiare i cavi elettrici, il vostro rivenditore autorizzato.
  - \* Per il peso complessivo trainabile della Vostra vettura, consultate il fornitore.
  - \* Per eventuali necessari adattamenti "del veicolo" si consiglia di consultare le istruzioni di montaggio.
  - \* Taglio diversi da quelli prescritti, nonché all'errata interpretazione delle istruzioni di montaggio.
- N.B.:**
- \* Per eventuali necessari adattamenti "del veicolo" si consiglia di consultare le istruzioni di montaggio e lo smontaggio del sistema a sfera rimovibile, consultate il manuale tecnico dell'officina.

Per il montaggio e lo smontaggio del sistema a sfera rimovibile, consultate le istruzioni di montaggio allegate.

9. Montera kulhuset inklusive kontaktplattan.
10. Momentdrag alla skruvar och muttrar enligt tabellen.
11. Fäst stänkskärmarna i hjulhusen.
12. Montera det som avlägsnats.

Se verkstadshandboken för demontering och montering av fordonets delar.

Se skissen för montering och monteringsmaterial.

Se de bifogade monteringsanvisningarna för montering och demontering av det löstagbara kulsystemet.

#### OBS:

- \* Kontakta återförsäljaren om fordonet eventuellt bör modifieras.
- \* Om det finns ett bitumen- eller stötdämpande lager vid kontaktytor skall detta avlägsnas.
- \* Kontakta din återförsäljare för ditt fordon's max. dragvikt och tillåtna kulttryck.
- \* Vid borring skall man se till att elektrisk-, broms- och bränsleledningarna inte skadas.
- \* Avlägsna de små plastlocken - om dessa finns - från punktsvetsmuttrarna.
- \* Efter att draget är monterat, placera monteringsanvisningen tillsammans med bilens övriga dokument.
- \* Thule är inte ansvariga för skada som orsakats direkt eller indirekt av felaktig montering, inklusive användning av olämpliga verktyg, andra monteringsmetoder och processer än de som beskrivs, samt felaktig tolkning av dessa monteringsinstruktioner.

#### DK MONTAGEVEJLEDNING:

**Obs!:** Ved montage af anhængertrækets dele bør man være yderst forsigtig med alle tilstedeværende ledninger!

**For at vælge rigtigt spændingsmoment, er det vigtigt at aflæse serienummeret på typepladen, for at kunne vælge hvilket af de medsendte dia-grammer der skal anvendes.**

#### E INSTRUCCIONES DE MONTAJE:

**¡Nota importante!** ¡Al montar los componentes del enganche para remolque debe tener en cuenta el cableado existente!

**Antes de comenzar el montaje por favor, verifique la placa descriptiva del enganche con el fin de determinar la figura correspondiente en la reseña de montaje.**

1. Desmontar el anillo de enganche.
2. Desmontar el amortiguador posterior del tubo de escape.
3. Afloje los guardabarros de la carcasa de la rueda de un lado para poder acceder mejor vea la figura 1.
4. Serrar y sacar del centro del lado inferior del parachoques una parte de 75 mm de ancho y 75 mm de profundidad.
5. Montar el gancho de remolque a la altura de los puntos A.
6. Coloque los soportes B y C en los puntos D.
7. Realice agujeros de 13 mm en X. Véase la figura 2.
8. Coloque los pernos E (2x M12x120) en lo agujeros realizados.
9. Montar la caja de la bola inclusive placa enchufe.
10. Apretar todos los tornillos y tuercas de acuerdo con los puntos de la tabla.
11. Coloque los guardabarros en las carcasas de las ruedas.
12. Montar lo retirado.

Consultar para el desmontaje y montaje de piezas del vehículo el manual de instalación de taller.

Consultar el croquis para el montaje y medios de fijación.

Consultar para el montaje y desmontaje del sistema de la bola extraíble las instrucciones de montaje adjuntas.

#### N.B.:

- \* Para (una) eventual(es) adaptación(es) 'del vehículo' consúltese al concesionario.
- \* Si en los puntos de fijación hay una capa de betún o anti-choque hay que quitarla.

1. Demonter slæbeøjet.
2. Demonter den bageste lydpotte.
3. Løsn stænkskærmene i hjulkasserne i den ene side for bedre at kunne komme til (se fig. 1)
4. Sav midt på kofangerens underside en del på 75mm bredde og 75mm dybde ud.
5. Monter anhængertrækket ved punkterne A.
6. Anbring støtterne B og C ved punkterne D.
7. Bor hullerne X 13 mm igennem. Se fig. 2.
8. Anbring boltene E (2 x M12 x 120) i de netop borede huller.
9. Monter kuglehuset, inklusive kontaktplade.
10. Spænd alle bolte og møtrikker jf. tabellen.
11. Anbring stænkskærmene i hjulkasserne.
12. Monter de fjernede dele.

**Rådfør for demontering og montage af dele til køretøjet arbejdsp-ladshåndbogen.**

**Rådfør for montage og montagemidler skitsen.**

**Rådfør for montage og demontering af det aftagelige kuglesystem den vedlagte montagevejledning.**

#### BEMÆRK:

- \* Kontakt forhandleren i forbindelse med eventuelle påkrævede ændring(er) på køretøjet.
- \* Undervognsbehandlingen skal fjernes de steder hvor trækket ligger an mod bilen.
- \* Kontakt Deres forhandler for oplysninger om den maksimale trækraft og det tilladte kugletryk.
- \* **Vær forsigtig ikke at bore i ledninger-,bremse eller benzinslange**
- \* Fjern plasticpropperne "om de findes" fra de punktsvejsede møtrikker.
- \* Thule er ikke ansvarlig for skade der direkte eller indirekte er forårsaget af forkert montage, herunder også iberegnet brug af forkert værktøj og anvendelse af anden montage metode og andre montage midler end de foreskrevne samt fejltolkning af den medfølgende montagevejledning.

\* DENNE MONTERINGSVEJLEDNING SKAL MEDBRINGES VED SYN.

© 444770/04-06-2010/7

\* Consulte a su concesionario para el peso máximo de tracción y la presión de la bola admitida de su vehículo.

\* **No agujerear cable de eléctrico, tubos de freno o gasolina"**

\* Retirar, si presentes, los capuchones de plástico de las tuercas de soldadura por punto.

\* Guarde estas instrucciones junto a la documentación del vehículo después del montaje del enganche.

\* Thule no se responsabiliza por daños causados, directa o indirectamente, por un montaje incorrecto, incluyendo el uso de herramientas inadecuadas, por el uso de métodos de montaje y medios distintos a los indicados y por la interpretación incorrecta de estas instrucciones de montaje.

#### I ISTRUZIONI PER IL MONTAGGIO:

**Attenzione!** : Durante il montaggio dei componenti del gancio traino è necessario rispettare il collegamenti elettrici esistenti!

**Prima di iniziare il montaggio verificare la terghetta per determinare quale disegno, presente nelle istruzioni, è applicabile.**

1. Smontare l'anello di traino.
2. Smontare il silenziatore più esterno del tubo di scarico.
3. Staccare da un lato i parafranghi dai passaruote per potere accedere meglio alla zona, vedi figura 1.
4. Segare via dalla parte centrale inferiore del paraurti un pezzo largo 75 mm e profondo 75 mm.
5. Montare il gancio traino in corrispondenza dei punti A.
6. Applicare i sostegni B e C in corrispondenza dei punti D.
7. Praticare i fori passanti X da 13 mm. Vedi figura 2.
8. Inserire i bulloni E (2x M12x120) nei fori praticati.
9. Montare l'alloggiamento della sfera, completa di portapresa.
10. Serrare tutti i dadi e bulloni alle coppie di serraggio indicate in tabella.
11. Fissare i parafranghi ai passaruote.
12. Montare quanto rimosso.

**Per lo smontaggio ed il montaggio dei componenti del veicolo consultare**

© 444770/04-06-2010/8